



...der sichere Weg nach oben!

Treppenfibel



Treppenplaner online

Für die weiterreichende Planung und die Auswahl der DOLLE Treppen nutzen Sie das Internet und den Online-Treppenplaner:

www.dolle.de

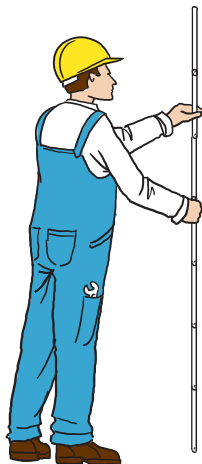

Treppen

Die Raumsituation	4
Deckenöffnung	5
Ausladung	6
Geländer	7
Hölzer und Farbtöne	8
Bezeichnung von Treppenteilen	9

Haupttreppen

Definition und Schrittmaßregel	10
--------------------------------	----

Nebentreppen

Definition	11
------------	----

Raumspartreppe

Kurzerklärung	12
Kürzen und variabler Einstellwinkel	13

Systemtreppe

Kurzerklärung	14
Treppenlauf	15

Spindeltreppe

Kurzerklärung	16
Treppenlauf	17
Runde und eckige Decken- öffnungen · Brüstungsgeländer	18
Drehwinkel · Ungeeignete Bausituationen	19

Bodentreppen

DIN EN / Zertifikate	20/21
Maße	22
Zusammengeklappt und wärme gedämmt	23

Bedienungsfreundlich	24
Zubehör	25

Außentreppe

Kurzerklärung	26
Treppenläufe	27
Konstruktionsarten	28
Stufen und Stufenauflagen	29

Sicherheit

Kindersicherheitsgitter	30
-------------------------	----

Maße und Angaben

Glossar	31
---------	----

Treppen

Die Raumsituation

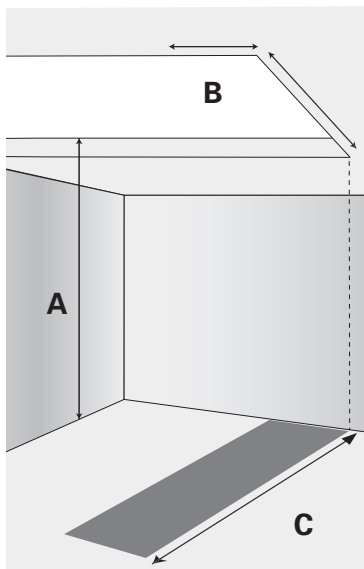

Zum Aufbau der DOLLE Treppe in einem Raum sind drei wichtige Maße zu berücksichtigen:

A = Geschosshöhe

Sie bezeichnet die Strecke von der Fußbodenoberkante bis Fußbodenoberkante der nächsten Etage.

B = Deckenöffnung

Je nach Treppe sollte die Deckenöffnung um einige Zentimeter größer sein als die Treppe. Angaben zum Deckenloch finden Sie bei jeder Treppe.

C = Ausladung

Der Grund, der benötigt wird, damit die Treppe sicher steht. Die Ausladung verändert sich, wenn die Treppe gekürzt wird und wenn der Neigungswinkel oder der Treppenlauf sich verändert.

Treppen

Deckenöffnung

Beim Kauf der DOLLE Treppe geht es darum, ein wenig räumliches Denken zu entwickeln. Insbesondere dann, wenn Sie eine Treppe wählen, die variabel einzusetzen ist. Ein wichtiger Punkt ist die Deckenöffnung. Achten Sie darauf, dass die Deckenöffnung groß genug ist. Sobald Sie die Treppe besteigen, kommen Sie mit dem Kopf näher an die Decke. Sollte die Deckenöffnung nicht reichen, stoßen Sie wie in Abbildung 1 unweigerlich mit dem Kopf an die Decke. In Abbildung 2 sehen Sie die richtige Kombination von Deckenloch und Deckenöffnung.



Treppen

Die Ausladung

Als Ausladung bezeichnet man den Raum, den eine Treppe, gemessen von der Wand bis zur weitesten Entfernung im Raum, einnimmt. Diese Fläche ist sehr unterschiedlich, zum Beispiel gilt für eine geradelaufende Treppe die Entfernung von der ersten Antrittsstufe bis zur Wand, während für die an der Wand montierte viertelgewendelte Treppe gilt: äußere Wange bis zur Wand.

Wichtig für Sie ist: Die Treppe benötigt einen gewissen Raum auf der Grundfläche, dieser sollte im Verhältnis zur Deckenöffnung stehen. Achten Sie auf bauliche Situationen, wie z. B. Türen, Fenster, usw. Bitte denken Sie daran, dass vor der ersten Stufe ausreichend Platz ist, um die Treppe zu besteigen.

Geradelaufend

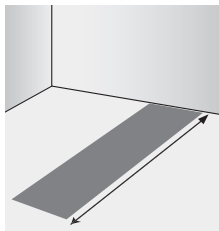

Viertelgewendelt

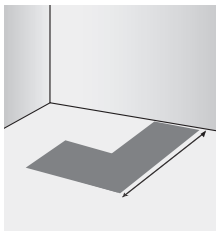

Halbgewendelt

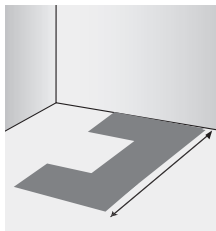

Rund

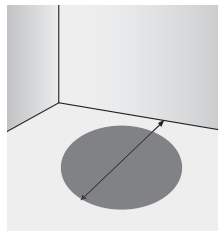

Treppen

Geländer

Die Ausführung der Geländer ist in einer DIN-Norm, in den Landesbauordnungen und in den Unfallverhütungsvorschriften (UVV) geregelt. Treppengeländer müssen bei allen Treppen mit mehr als drei Stufen vorgesehen werden und min. 90 cm hoch sein (in Arbeitsstätten 100 cm).

Handlauf: Der Handlauf ist der horizontale Abschluss und fest auf den senkrechten Geländerpfosten montiert.

Geländerpfosten: Wahlweise auf den Stufen oder an bzw. auf der Wange montiert.

Geländerfüllung: Zwischen den Geländerpfosten und dem Handlauf befinden sich Füllungen, z. B. Glasplatten, Stäbe oder andere Materialien. Das Design bestimmt deren Form und Farbe.

Treppen

Hölzer und Farbtöne

Die Treppen werden in verschiedenen Hölzern angeboten. Holzsorten, die sich bewährt haben, werden für viele Treppen eingesetzt. Farbtöne werden als fester Bestand in unserer Farbpalette oder als Trendfarbe für einige Treppen verwendet. Für die Haupttreppen gilt eine gesonderte Holz- und Farbpalette.



Buche



Kiefer



**Birke
Multiplex**



**Eiche
natur**



Ahorn



Fichte



Farbton Kirsche



Farbton Walnuss

Buche gebeizt/versiegelt

Treppen

Bezeichnung von Treppenteilen

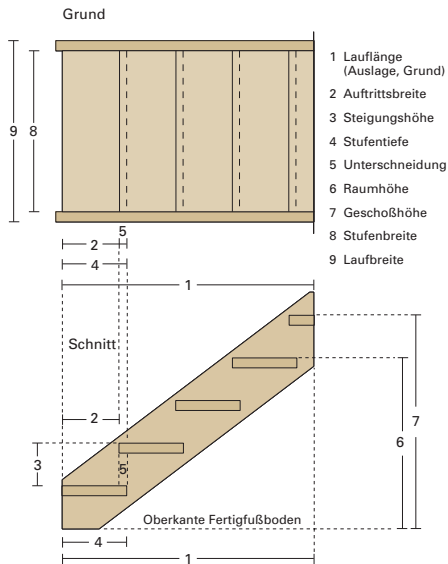

Haupttreppen

Definition und Schrittmaßregel DIN 18065

Haupttreppen sind baurechtlich notwendige Treppen. Die Definition Haupttreppe wird durch die DIN 18065 festgelegt. Die DIN beinhaltet unter anderem das Steigungsverhältnis. Dies kann mit Hilfe der Schrittmaßregel ermittelt werden: die nutzbare Treppenlaufbreite, die Treppenform, die Benennung der Stufen sowie weitere Details zu Stufenform und Geländer.

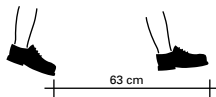

Die durchschnittliche Schrittweite eines Menschen beträgt ca. 59 – 65 cm (z.B. beim Spaziergang).

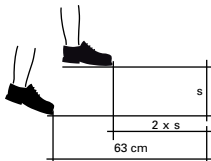

Steigt ein Mensch auf Treppen oder Anhöhen, so verkürzt sich die Schrittweite um das doppelte der Steighöhe.

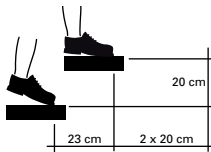

$(2 \times 20 \text{ cm}) + 23 \text{ cm} = 63 \text{ cm}$
(mittlere Schrittweite)

Nebentreppen

Definition

Die Nebentreppen umfassen alle Treppenarten, die baurechtlich nicht notwendig sind. Nebentreppen werden häufig verwendet, um bequem ein ausgebautes Dachgeschoss zu erreichen. Die DOLLE Nebentreppen werden als Bausatz geliefert. Je nach Art der Konstruktion werden die Nebentreppen unterschieden in:

Raumspartreppen

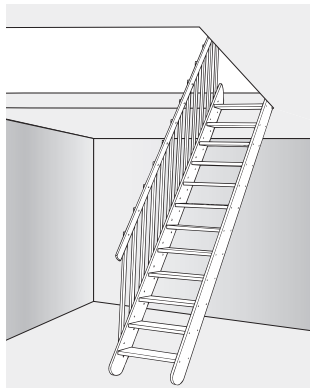

Systemtreppen

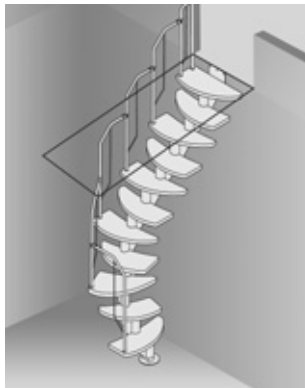

Spindeltreppen

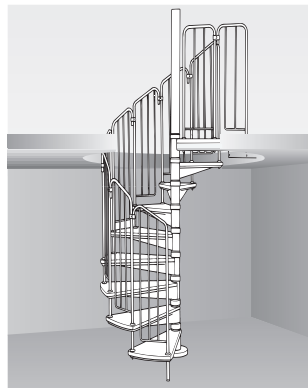

12 **Raumspartreppe**

Kurzerklärung

DOLLE Raumspartreppen sind oftmals Vollholzkonstruktionen. Wangen und Stufen sind in verschiedenen Hölzern zu erwerben, für die Geländer gibt es Varianten im Material. Ein wesentliches Kennzeichen sind die Stufen. Hier unterscheidet man zwischen Raumsparstufen und vollen Stufen.

Die Stufen sind verschraubt (Abb. 1+2), aufgesattelt (Abb. 3) oder eingelassen (Abb. 4).

Raumsparstufen

Diese DOLLE Treppen kommen immer dann zum Einsatz, wenn wenig Platz vorhanden ist.

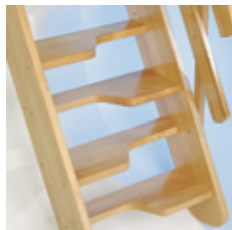

Volle Stufen

Bei ausreichend Platz nutzen Sie die DOLLE Raumspartreppen mit vollen Stufen.

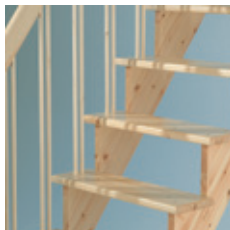

Raumspartreppe

Kürzen und variabler Einstellwinkel

Raumspartreppen können durch das Kürzen der Wangen auf die richtige Geschosshöhe gebracht werden. Gleichzeitig ändert sich die Ausladung. Diese Methode gilt bei Treppen mit fest einzubauenden Stufen. Eine alternative bieten die DOLLE Treppen, die eine variable Ausladung durch Änderung des Neigungswinkels besitzen. Bei diesen Treppen sind die Stufen zu variieren.

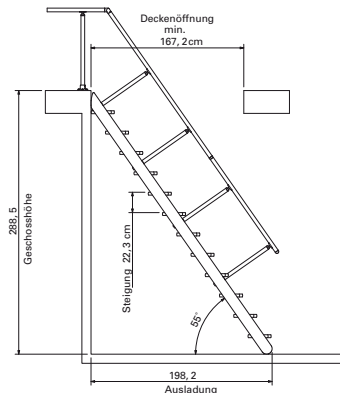
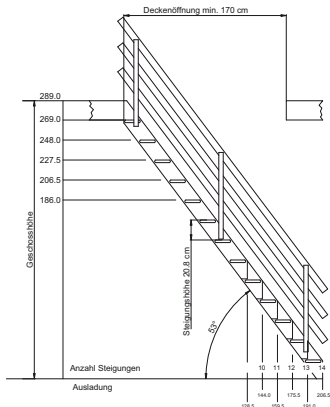

Systemtreppe

Kurzerklärung

Systemtreppen werden mit einer Unterkonstruktion aus Metall und den darauf zu befestigenden Stufen geliefert. DOLLE bietet zu jeder Sytemtreppe eine Auswahl an Geländern, vom schlichten Standardgeländer bis zum Designgeländer.

Raumsparstufen

sind geschwungen, schräg geschnitten oder in abgerundeter Form. Sowohl in der Wendung als im geraden Lauf haben die Stufen die gleiche Form.



Volle Stufen

sind rechteckig und werden in der Wendung zur Wand hin breiter und bieten somit eine größere Auftrittsfläche.



Systemtreppe

Treppenlauf

Als Treppenlauf bezeichnet man den Teil einer Treppe, der sich aus den Treppenstufen zusammensetzt. Ein Treppenlauf besteht aus mindestens drei aufeinanderfolgenden Stufen. Generell ist die Variabilität der Treppenläufe der größte Vorteil der DOLLE Systemtreppen. Ob geradelaufend oder gewandelt, ob mit steiler Steigung oder sanft geneigt, sie lassen sich in fast jeder Raumsituation montieren.

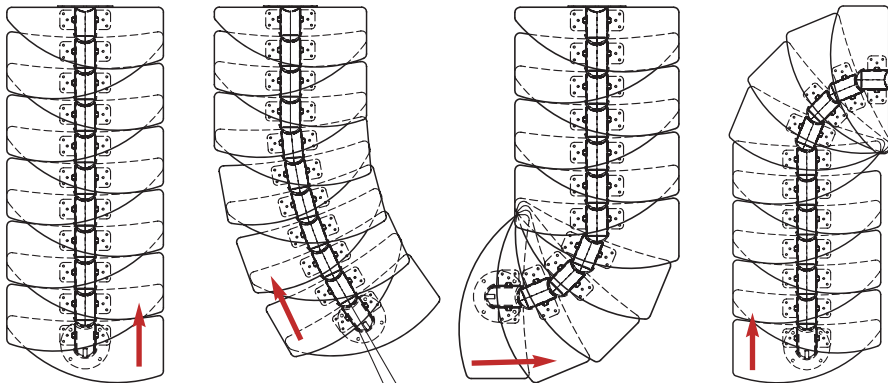

Spindeltreppe

Kurzerklärung

DOLLE Spindeltreppen als Blickfang sind eine elegante Möglichkeit, ins Dachgeschoss zu gelangen. Die Treppen sind aus den Materialien Holz und Metall gefertigt, sowohl in Kombination oder als reine Vollholztreppen. Ausgestattet mit hochwertigen Geländern verbinden sie Funktionalität und Design in perfekter Harmonie.

Holztreppen

Spindeltreppen als Massivholz-Konstruktion, teilweise mit handwerklich gefertigten Handläufen.

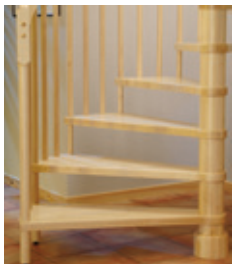

Material-Kombination

von Holz und Metall sind eine interessante Variante und bereichern Ihr persönliches Wohnambiente.

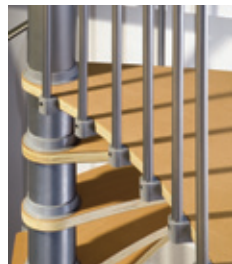

Spindeltreppe

Treppenlauf

Die typische und richtige Verwendung von DOLLE Spindeltreppen ist dort gegeben, wo diese interessante Bauart konstruktiv zur Wirkung kommt. Frei im Raum stehend, zum nächsten Stockwerk, auf Galerien oder durch große Deckenöffnungen führend.

Spindeltreppen sind wahlweise auf Maß gefertigt oder werden mittels Einlegeringen auf die passende Geschosshöhe gebracht. Diese Information und die Laufrichtung sind wichtige Hinweise bei der Bestellung.

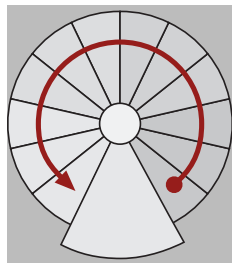

linksgewendelt:
von unten nach oben
gegen den Uhrzeiger-
sinn, die Mittelsäule
ist linker Hand

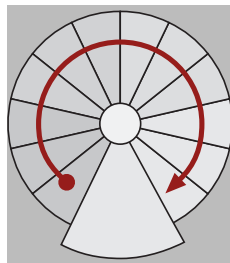

rechtsgewendelt:
von unten nach oben
im Uhrzeigersinn, die
Mittelsäule ist rechter
Hand

Spindeltreppe

Runde oder eckige Deckenöffnungen · Brüstungsgeländer

Die Spindeltreppen können an runde oder eckige Deckenöffnungen gebaut werden. Achten Sie bitte darauf, welches Treppenmodell welche Podestausführung besitzt. In einigen Fällen kann das Podest bauseits angepasst werden.

Brüstungsgeländer sind für alle Treppen erhältlich. Für die Planung berücksichtigen Sie bitte Durchmesser der Treppe, Deckenöffnung und Brüstungsgeländer.

- Treppe im Durchmesser, z. B. d-120 cm
- Deckenöffnung plus 10 cm, z. B. 130 cm
- zusätzl. Brüstungsgeländer, z. B. 140 cm

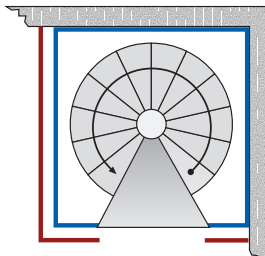
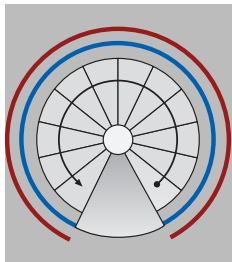

Die Abbildung zeigt das Podest einer DOLLE Spindeltreppe mit eckiger Deckenöffnung

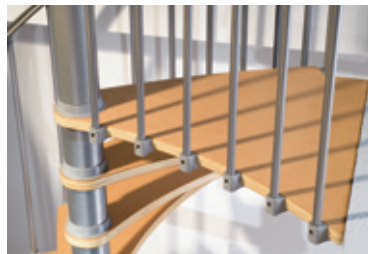

Spindeltreppe

Drehwinkel · Ungeeignete Bausituationen

Der Drehwinkel der Stufe bestimmt die Wendelung der Treppe. Je nach Drehwinkel sind die Antritts- und Austrittsstufe versetzt oder liegen übereinander. Die bauseitigen Situationen müssen beim Einbau immer beachtet werden.

Fenster oder Tür mit Anschlag nach innen oder außen sowie Heizkörper am Antritt verhindern die optimale Montage. Bei Mauernischen den An- / Austritt beachten.

Bei Dachschrägen denken Sie an die Stehhöhe oberhalb des Podests.

Drehwinkel

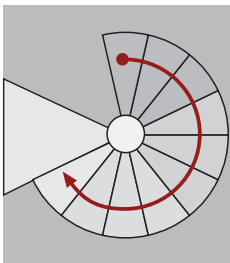

mit Fenster

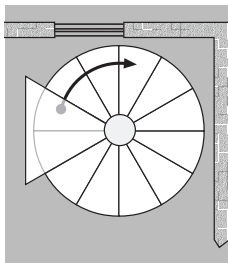

mit Heizung

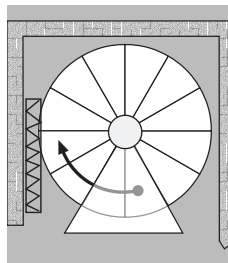

Stehhöhe

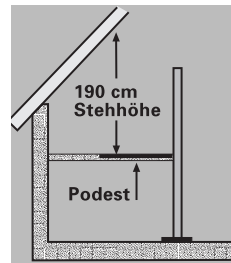

Bodentreppe

DIN EN 14975

Klassische Dachbodentreppen bestehen aus drei Teilen: dem Lukenkasten, dem Lukendeckel und dem Leiterteil.

Die DIN EN 14975 regelt die Anforderungen an Dachbodentreppen. Dort werden unter Anderem die Themen Sprossen / Stufen, Materialbelastung und Wärmedämmung behandelt.

In der DIN EN 12207 wird die Aussage zur Luftdichtigkeit festgelegt. Als luftdichte Treppen, die dem Blower-Door-Test bestehen, gelten ausschließlich Treppen, die nach der oben genannten DIN in der Klasse 4 eingestuft werden.

Die Wärmedämmung einer Dachbodentreppe wird im kompletten Bauteil angegeben, die Prüfung erfolgt hier mittels Heizkastenverfahren in Anlehnung an die DIN EN ISO 12567-1.

Grundsätzlich muss bei der Angabe von Wärmedämmwerten darauf geachtet werden, dass angegeben wird, ob sie gemäß Heizkastenverfahren nach obiger DIN von einem Institut geprüft oder durch den Hersteller selbst errechnet worden sind.



Bodentreppe

Geprüft und zertifiziert - für eine langlebige Bodentreppe

Bodentreppen sollten über bestimmte Eigenschaften und Zertifikate verfügen, um zum einen Energie zu sparen und zum anderen einen sicheren Schutz für die Nutzer zu geben. Die DOLLE Bodentreppen verfügen über die entsprechenden Zertifikate.

Für Ihre Sicherheit
TÜV / GS-Prüfung



Guter U-Wert $W / m^2 C^\circ$
zur Energieeinsparung



Überlastgeprüft – 260 kg für
150 kg Belastung garantiert



Offizieller Nachweis über die
Prüfung: zum Beispiel
bauteilgeprüfter U-Wert
nach DIN EN 12567-1: 2001-02
durch das IFT Rosenheim
mittels Heizkastenverfahren



Entspricht der DIN EN

**DIN EN
14975**

DOLLE F30 und F90
Brandschutz mit bau-
amtlichem Prüfzeugnis,
MPA Braunschweig



Luftdicht DIN EN 12207
Klasse 4
(Blower-Door-Test geeignet)



Bodentreppe

Maße für DOLLE Bodentreppen

Maße, die Sie kennen sollten:

- L / B - Rohbaumaß Länge und Breite
- LH - Lichte Raumhöhe
- D - Deckenstärke
- A - Ausladung
- S - Schwenkraum nur für DOLLE profi 2-tlg.

Achtung: Das Ausklappmaß einer 3-teiligen Bodentreppe reicht über den Lukenkasten hinaus.

Neben den Standardmaßen werden Bodentreppen als Sonderanfertigungen geliefert.

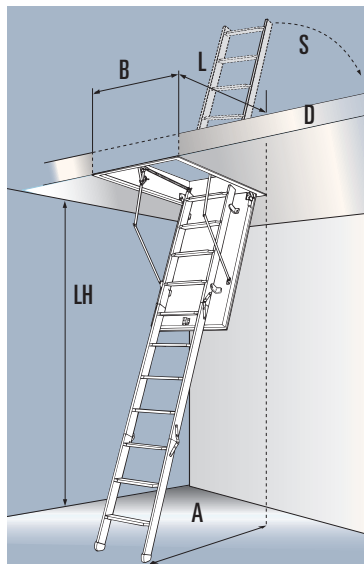
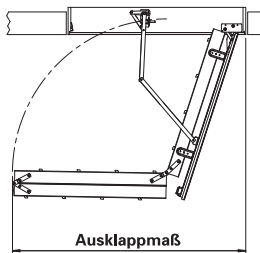

Bodentreppe

Zusammengeklappt und wärmegedämmt

Für das Zusammen- und Ausklappen einer Bodentreppe bedarf es eines gewissen Raumes. Dieser sollte vorher gemessen und geprüft werden.

Im Bodenraum

Hier liegt die zusammengeklappte 3-teilige Bodentreppe praktisch auf dem Lukendeckel im Lukenkasten. Achtung: Scherentreppen werden zu einem Paket zusammengeschieben und nehmen wenig Raum ein.

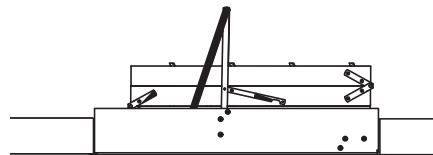

Wärmedämmung

Zusätzlich empfiehlt DOLLE das Deckenanschluss-System, zum einen zur optimalen Wärmedämmung, zum anderen als Dampfsperre für die Baufuge im Bodenraum. Sparen Sie Energie - nutzen Sie die Vorteile der technischen Entwicklungen aus dem Hause DOLLE.

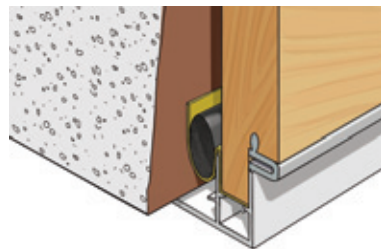

Bodentreppen

Bedienungsfreundlich

Achten Sie beim Kauf der Bodentreppe auf leichte Handhabung. Die DOLLE Bodentreppe mit 3-teiligem Leiternteil, rutschsicheren Stufen aus Buche und Fußkappen zur Schonung des Bodenbelags sind leicht zu bedienen. Je nach Modell wird über die Drehöse die Zweifachverriegelung oder den Zughaken der Schnäpper geöffnet. Die Lukenklappe gleitet gestützt durch die Zugfedern herunter und die Leiter lässt sich leicht ausklappen.

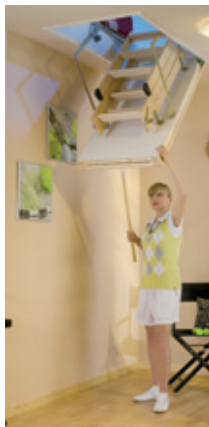

Einen optisch schönen Anschluss an die Decke erreichen Sie mit den Abdeckleisten. Die DOLLE profi bietet alle Vorteile.



Zubehör

Sicherheit an erster Stelle · Energiesparen eingeschlossen



Lukenschutzgelenk für mehr Sicherheit im Bodenraum. Für alle gängigen DOLLE Bodentreppen geeignet.

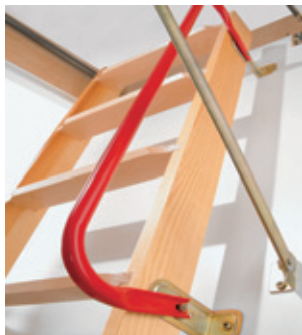

Die rutschfesten Stufen der DOLLE Bodentreppen sorgen für den besten Auftritt. Sorgen Sie mit einem Handlauf für noch mehr Sicherheit!



Kniestocktüren mit einem guten Wärmedämmwert sorgen für zusätzlichen Stauraum. DOLLE liefert verschiedene Größen.

Außentreppen

Kurzerklärung

Verbindungen zwischen Garten und Haus benötigen wetterbeständige Voraussetzungen, um einen langen Zeitraum zu überstehen.

DOLLE bietet geradeläufige Treppen, Treppen mit Podesten und Spindeltreppen, die diese Voraussetzungen erfüllen.

Die DOLLE Außentreppen eignen sich für den heimischen Garten und für Werkstätten. Sie erfüllen die geforderten Ansprüche.



Außentreppe

Treppenläufe

DOLLE bietet neben den geraden Treppenläufen und Spindeltreppen auch Treppen mit Podesten an. Mit einem Podest lässt sich eine größere Höhe erreichen und der Treppenlauf verändern.

Austrittspodest

zur klassischen Form gehört das Austrittspodest

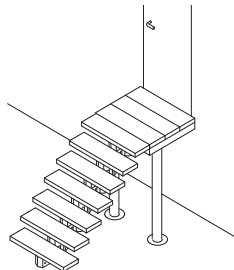

Eckpodest

zur Veränderung des Treppenlaufs.

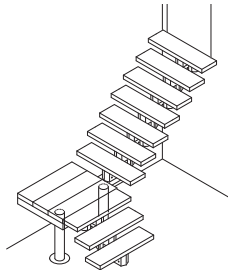

Zwischenpodest

ermöglicht hohe Geschosshöhen.

Die Podeste werden mit Stützen und Verschraubungen an der Wand stabilisiert.



Außentreppe

Konstruktionsarten

Mit dem variablen System von DOLLE sparen Sie Kosten. Planen Sie genau die Höhe, die zu überwinden gilt, und kaufen Sie die entsprechende Anzahl an Stufen. Das System startet mit einem Kit von zwei Stufen und lässt sich Stück für Stück verlängern.

4 Stufen

für eine Geschosshöhe (GH) von 74 - 90 cm mit Gitterroststufen



Doppelkonstruktion

mit einer stabilen Doppelkonstruktion und braunen Trimax-Stufen



Podest

mit Podest zur Änderung des Treppenlaufs



Außentreppe

Stufen und Stufenauflagen



Die stabile, feuerverzinkte **Lochblechstufe** für die DOLLE Spindeltreppen ist die preiswerte Variante.

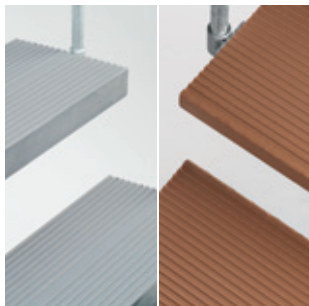

Trimax ist ein Kunststoff. Das rutschfeste Material überzeugt durch die Eigenschaften: barfuß begehbar, verrottungsfest, recyclebar, reinigungsfreundlich, frostsicher, resistent gegen Insekten und Pilzbefall.

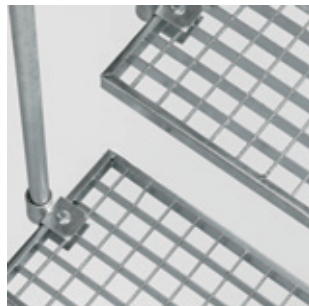

Die **Gitterroststufen** für Außentreppe sind feuerverzinkt und rutschhemmend für den sicheren Auftritt. Geeignet für den Außen- und Innenbereich, z. B. in Werkstätten.

Sicherheit

Kindersicherheitsgitter

Die Sicherheit steht an erster Stelle. Im Besonderen für den quirligen Nachwuchs. Sichern Sie Ihre Treppen bei unbewachten Momenten. DOLLE Sicherheitsgitter gibt es in verschiedenen Ausführungen und sie lassen sich schnellstens montieren. Mit dem Einhand-Sicherheitsverschluss können Sie spielend die Gitter öffnen. Übrigens: Sicherheitsgitter für Kaminöfen sind eine gute Hilfe im Alltag.



Kindersicherheitsgitter mit Einhand-Sicherheitsverschluss zum Öffnen und Schließen des Durchgangs



Maße und Angaben

Glossar

Die folgenden Begriffe werden im Treppenbau immer benötigt.

Geschosshöhe (G):	Sie bemisst sich von der Oberkante Fertigfußboden bis zur Oberkante Fertigfußboden (OKFF bis OKFF)
Lichte Raumhöhe (LH):	Maß Oberkante Fertigfußboden (OKFF) bis Unterkante Decke
Deckenstärke (D):	Stärke der Geschossdecke
Ausladung (A):	Das Grundmaß, das die Treppe im Raum in Anspruch nimmt
Deckenöffnung (LxB):	Länge und Breite des Deckenlochs, Durchmesser bei Rundkonstruktionen
Steigungshöhe (S):	Abstand von Stufenoberkante bis Stufenoberkante
Wendelung:	rechtslaufend / linkslaufend / gerade 1/4-gewendelt oben oder 1/4-gewendelt unten und 1/2-gewendelt

DOLLE Treppen

Für jedes Wohnambiente die richtige Wahl



...der sichere Weg nach oben!