

Schrittmaßregel DIN 18065

Geschosstreppe

1. die durchschnittliche Schrittlänge eines Menschen beträgt ca. 59 – 65 cm (z.B. beim Spaziergang).

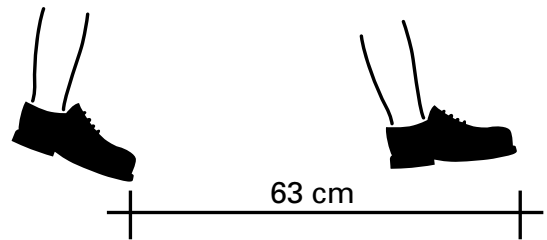

2. Steigt ein Mensch auf Treppen oder Anhöhen, so verkürzt sich die Schrittlänge um das doppelte der Steighöhe.

Beispiel 1:

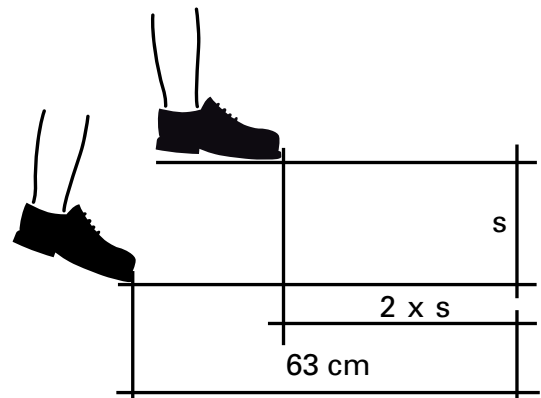

Beispiel 2:

$(2 \times 20 \text{ cm}) + 23 \text{ cm} = 63 \text{ cm}$
(mittlere Schrittlänge)

