

GEBRAUCHS- UND WARTUNGSANLEITUNG

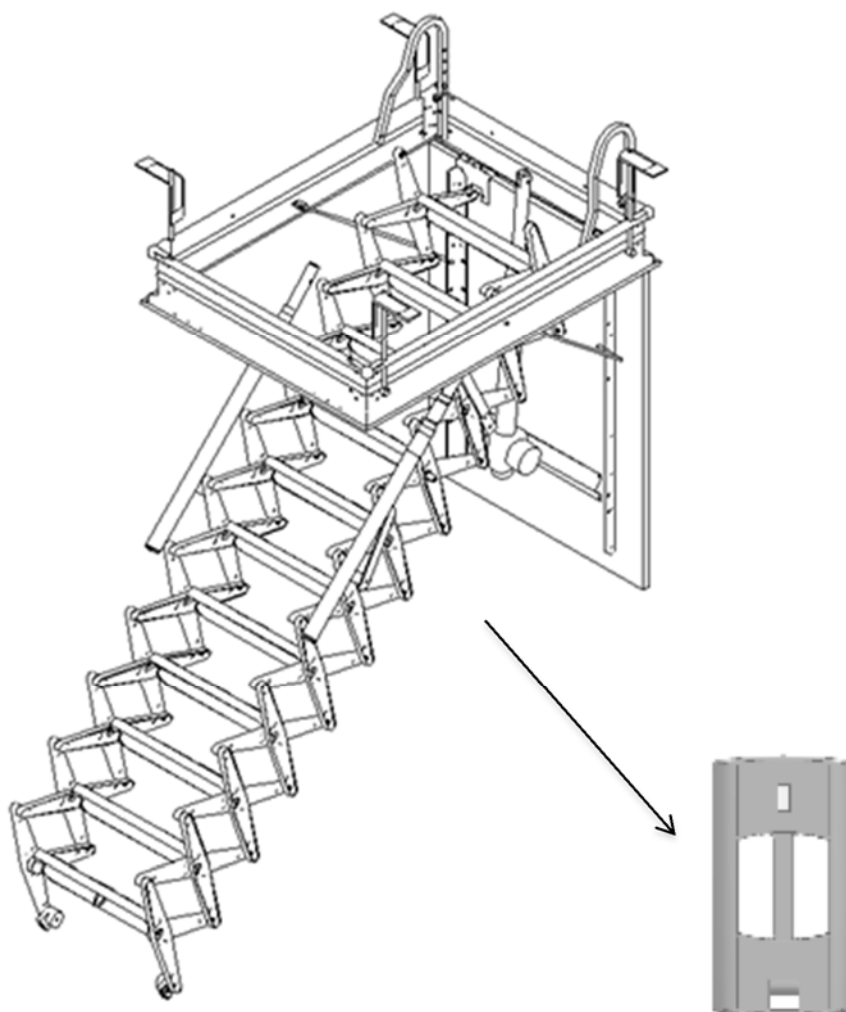

!!! WICHTIG!!!

Das Handbuch enthält alle Informationen, die für den richtigen und sicheren Gebrauch der Treppe erforderlich sind. Vor Verwendung der Treppe und vor irgendwelchen Wartungsarbeiten muss diese Anleitung aufmerksam durchgelesen werden und alle darin enthaltenen Anweisungen müssen streng befolgt werden.

Die Anleitung einschließlich aller Anhänge ist ein Bestandteil der Treppe und muss an einem Ort aufbewahrt werden, der allen Benutzern bekannt und zugänglich ist.



**MOTORISIERT
SCHERENTREPPE**



CE-KONFORMITÄTSERKLÄRUNG

Der Hersteller erklärt in eigener Verantwortung, dass die MOTORISIERTE SCHERENTREPPE, auf die sich diese Anleitung bezieht, den Sicherheitsanforderungen der folgenden Richtlinien entspricht:

- Maschinenrichtlinie 2006/42/EG
- Niederspannungsrichtlinie 2006/95/EG
- Richtlinie zur elektromagnetischen Verträglichkeit 2004/108/EG

Zudem wird erklärt, dass die Treppe den folgenden Normen entspricht:

- UNI EN ISO 12100-1/2 - Sicherheit von Maschinen. Grundbegriffe, Allgemeine Gestaltungsleitsätze
- CEI EN 60204-1 - Sicherheit von Maschinen -Elektrische Ausrüstungen von Maschinen

Die technischen Unterlagen werden wie gesetzlich vorgeschrieben vom Hersteller aufbewahrt.

INDEX

LEISTUNGSSCHILD	3
GARANTIE	3
SICHERHEIT	4
TECHNISCHE SPEZIFIKATIONEN	4
MONTAGE	6
GEBRAUCH	7
MANUELLES AUSFAHREN DER LEITER	8
WARTUNG	8
KUNDENDIENST UND ERSATZTEILE	8
ENTSORGUNG	9
ERSATZTEILLISTE	10

LEISTUNGSSCHILD

Innen am Lukendeckel sind die Leistungsschilder angebracht, auf denen die CE-Kennzeichnung, die Seriennummer und das Baujahr angegeben sind.



Falls keine Leistungsschilder vorhanden sind, umgehend an den Händler wenden und alle Arbeiten abbrechen.

GARANTIE

Der Hersteller garantiert für einen Zeitraum von 2 Jahren ab Lieferdatum, dass das Produkt frei von Mängeln und Material- oder Verarbeitungsfehlern ist.

Während der Garantiezeit bemüht sich der Hersteller, die Mängel und Material- oder Herstellungsfehler in nicht mehr als der dafür notwendigen Zeit zu reparieren oder zu ersetzen, vorausgesetzt, dass die Hinweise zu Gebrauch und Wartung in dieser Anleitung befolgt wurden.



Die Garantie umfasst nicht die Kosten für Werkzeuge, Verbrauchsmaterialien und Transporte. Diese sind vom Käufer zu tragen.



MOTORISIERTE SCHERENTREPPE



SICHERHEIT

Die Treppe wurde für den gelegentlichen Zugang zu normalerweise nicht zugänglichen Orten wie Dachböden, Technikräumen, Abstellräumen u.ä im Wohn- und Arbeitsbereich entwickelt und gebaut.



Jeder andere Gebrauch ist als „FEHLANWENDUNG“ anzusehen, führt zum Erlöschen der Garantie und enthebt den Fabrikanten von jeder Haftung bei Defekten oder Störungen.

Die maximale Tragfähigkeit der Treppe beträgt 150 kg. Das Gewicht der Person und gegebenenfalls des transportierten Materials dürfen die maximale Tragfähigkeit nicht überschreiten.



- Die Treppe nicht für den normalen Zugang zu anderen Stockwerken und an Fluchtwegen benutzen.
- Die Treppe darf nicht von älteren Menschen, Personen mit motorischen Einschränkungen oder körperlichen Behinderungen und von Kindern unter 10 Jahren benutzt werden. Alle Benutzer müssen über die richtige Benutzung informiert sein.
- Um zu gewährleisten, dass die Treppe korrekt funktioniert, müssen die in den technischen Spezifikationen angegebenen Intermittenzzeiten eingehalten werden.



Vor dem Einfahren der Treppe muss sichergestellt werden, dass keine Menschen oder Tiere auf der Ebene, auf die die Treppe führt, eingeschlossen sind.

TECHNISCHE SPEZIFIKATIONEN

Die Treppe ist aus einer Reihe von Modulen zusammengesetzt, die jeweils aus einer an vier Elementen aus Profilstahlrohren befestigten Stufe aus formgestanztem Blech bestehen. Zusammen bilden die Module die „Schere“. Der Lukendeckel besteht aus einer mit zwei Stahlrohren verstärkten Mehrschichtplatte und ist mit dem tragenden Blechgestell verbunden.

Der Motor des Antriebssystems hat die folgenden Merkmale:

Stromversorgung des Motors	230 V AC – 50/60 Hz
Stromaufnahme	1.1 A
Intermittenz	30%
Arbeitshub	400 mm
Betriebstemperatur	-20 °C □ 50 °C
Geräuschpegel	< 70 dB
Schmierung	Dauerfettsschmierung

The logo for DOLLE, consisting of the word "DOLLE" in white capital letters on a red rectangular background.

MOTORISIERTER SCHERENTREPPEN



Die elektrische Anlage am Installationsort muss eine Erdung, einen Differentialschutz und einen Leistungsschalter haben, wie es die geltenden Vorschriften verlangen.



MOTORISIERTE SCHERENTREPPE





MONTAGE

Die Verpackung öffnen und überprüfen, ob alle unten aufgeführten Teile der Treppe vorhanden sind und keine Transportschäden erlitten haben.



Schäden gegebenenfalls umgehend dem Transportunternehmen als PRÜFVORBEHALT melden.

Inhalt der Verpackung:

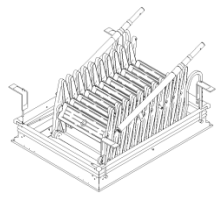
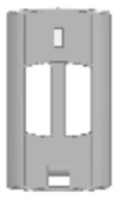
				
4 Halterungen	4 Sicherungsmuttern	Stange zum Entkoppeln des Motors	Treppe mit Luke	Fernbedienung

Die schwarzen Kantenschutzleisten entfernen und die Treppe von unten nach oben in die Öffnung an der Decke einsetzen.



Dazu geeignete Ausrüstung verwenden (Bockleiter, Sprossenleiter).

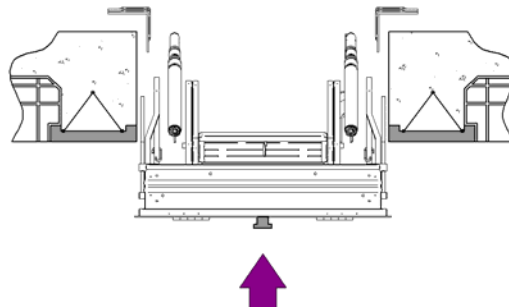

Die Treppe mit den vier Halterungen und den entsprechenden Muttern so einstellen und befestigen, dass der Futterkasten waagrecht ausgerichtet ist.

Um die Installation abzuschließen und die Treppe betriebsbereit zu machen, den Stromstecker in eine 220-V-Steckdose stecken.



Die elektrische Anlage am Installationsort muss eine Erdung, einen Differentialschutz und einen Leistungsschalter haben, wie es die geltenden Vorschriften verlangen.

GEBRAUCH

Um die Leiter herunterzulassen, die (rechte) Taste auf der Fernbedienung so lange gedrückt halten, bis die Treppe vollständig ausgefahren ist. Wenn die Taste auf der Fernbedienung losgelassen wird, wird die Bewegung der Treppe angehalten.

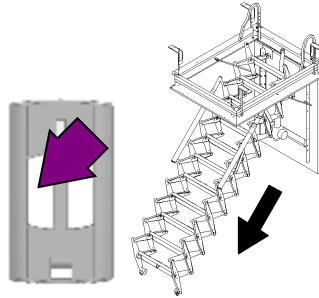

Die Bewegung der Treppe sofort anhalten, wenn sich Personen oder Gegenstände darunter befinden, die von ihr getroffen werden oder das Ausfahren behindern könnten.

Um die Leiter einzufahren, die (linke) Taste auf der Fernbedienung so lange gedrückt halten, bis die Luke vollständig geschlossen ist. Wenn die Taste auf der Fernbedienung losgelassen wird, wird die Bewegung der Treppe angehalten.



Vor dem Einfahren der Treppe muss sichergestellt werden, dass keine Menschen oder Tiere auf der Ebene, auf die die Treppe führt, eingeschlossen sind.

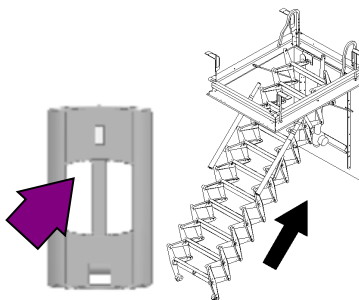

Die Treppe nicht zum Heben von Gegenständen benutzen.



MOTORISIERTE SCHERENTREPPE



MANUELLES AUSFAHREN DER LEITER

Bei fehlender Stromversorgung die Schraube am unteren Teil der Luke mit den mitgelieferten Innensechskantschlüssel etwa 20 mm ausschrauben, bis der Motor entkoppelt ist. **ACHTUNG: Wenn sich der Motor löst, muss die Platte beim Öffnen mit der Hand geführt werden!**

Um die Treppe wieder für den normalen Betrieb bereit zu machen, die Schraube in die ursprüngliche Position einschrauben und dann die Treppe über die Fernbedienung betätigen. Der Motor wird automatisch eingefügt.

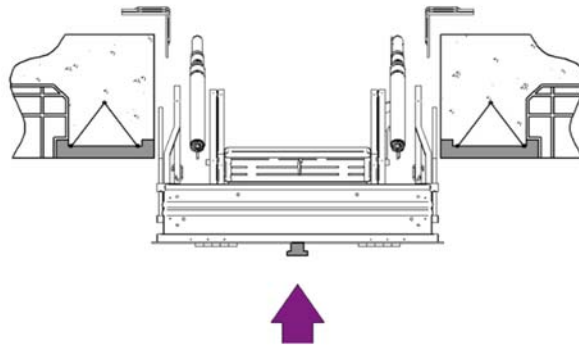

WARTUNG



Vor dem Ab- und Ausbauen von Teilen oder Materialien aus der Maschine muss der **Stromstecker aus der Steckdose gezogen werden.**

Für die Treppe ist keine besondere Wartung erforderlich. Einmal monatlich muss per Sichtprüfung kontrolliert werden, ob alle Bestandteile der Treppe richtig befestigt sind und beim Gebrauch nicht beschädigt wurden. Falls sich mechanische Teile gelockert haben, diese wieder anziehen.



Dazu geeignete Ausrüstung verwenden (Bockleiter, Sprossenleiter).

KUNDENDIENST UND ERSATZTEILE

Der Technische Kundendienst steht dem Käufer jederzeit bei Fragen zum Gebrauch und zur Wartung des Produkts zur Verfügung.

Kundendienst und Ersatzteile müssen direkt per Fax oder E-Mail beim Händler angefordert werden. Dabei das Modell, die Seriennummer des Produktes und den Ersatzteilcode angeben (siehe ERSATZTEILLISTE im Anhang).



Nur Originalersatzteile verwenden. Bei Verwendung von Nicht-Originalersatzteilen oder bei Missachtung der Montageanweisungen in dieser Anleitung erlischt die Garantie und der Hersteller ist von jeder Haftung bei Defekten oder Störungen enthoben.

ENTSORGUNG



Vor dem Ab- und Ausbauen von Teilen oder Materialien aus der Maschine muss der **Stromstecker aus der Steckdose gezogen werden.**

Die Entsorgung der Materialien, aus denen die Treppe besteht, muss unter Einhaltung aller geltenden Vorschriften von Fachpersonal und/oder Fachunternehmen der Abfallwirtschaft vorgenommen werden.

Besondere Aufmerksamkeit gilt bei der Behandlung und Entsorgung von Sonderabfällen:

- Elektromotor, Kabel und andere elektrische Bauteile, die Kupfer enthalten
- eisenhaltige Materialien, aus denen das Gestell und die Stufen sind
- Mehrschicht-Platte des Lukendeckels



Die Unfallverhütungsvorschriften einhalten und mit geeigneter Ausrüstung (Bockleiter, Sprossenleiter) arbeiten.



MOTORISIERTE SCHERENTREPPE

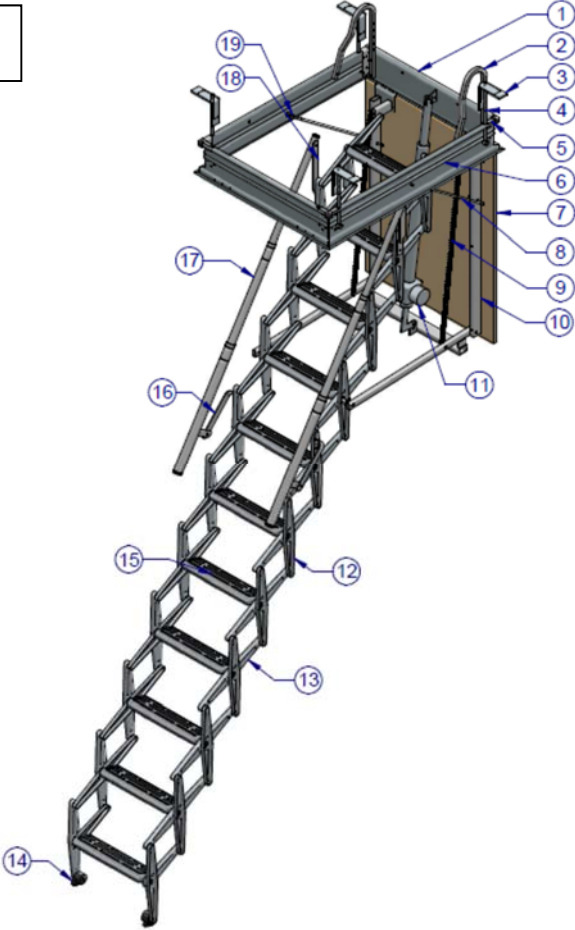

ERSATZTEILLISTE

A		A1	Motorauflegeplatte
		A2	Griffstange
		A	Ankerbügel für die Luke
		A4	Ankerstange für die Luke
		A5	Ecke Futterkasten
		A6	Rahmen Futterkasten
		A7	Lukenplatte
		A8	Zugstange zum Öffnen
		A9	Stoßdämpfer-Feder
		A10	Gestell zur Verstärkung der Platte und zum Stützen der Treppe
		A11	Motor
		A12	Scherenhebel außen
		A13	Scherenhebel innen
		A14	Stützräder
		A15	Stufe
		A16	Bügel unterer Handlauf
		A17	Ausziehbarer Handlauf
		A18	Bügel oberer Handlauf
		A19	Zugzapfen

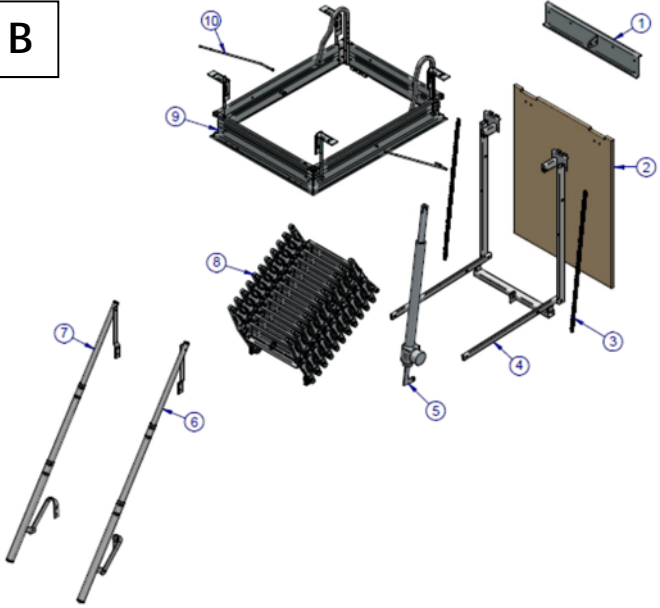
B		B1	Motorauflegeplatte
		B2	Lukenplatte
		B3	Stoßdämpfer-Feder
		B4	Gestell zur Verstärkung der Platte und zum Stützen der Treppe
		B5	Motor
		B6	Ausziehbarer Handlauf rechts
		B7	Ausziehbarer Handlauf links
		B8	Treppenpaket
		B9	Rahmen Futterkasten
		B10	Zugzapfen