

BEAM-IT-UP | WALL RAIL | WANDSCHIENE | RAIL MURAL | RIEL DE PARED | 130

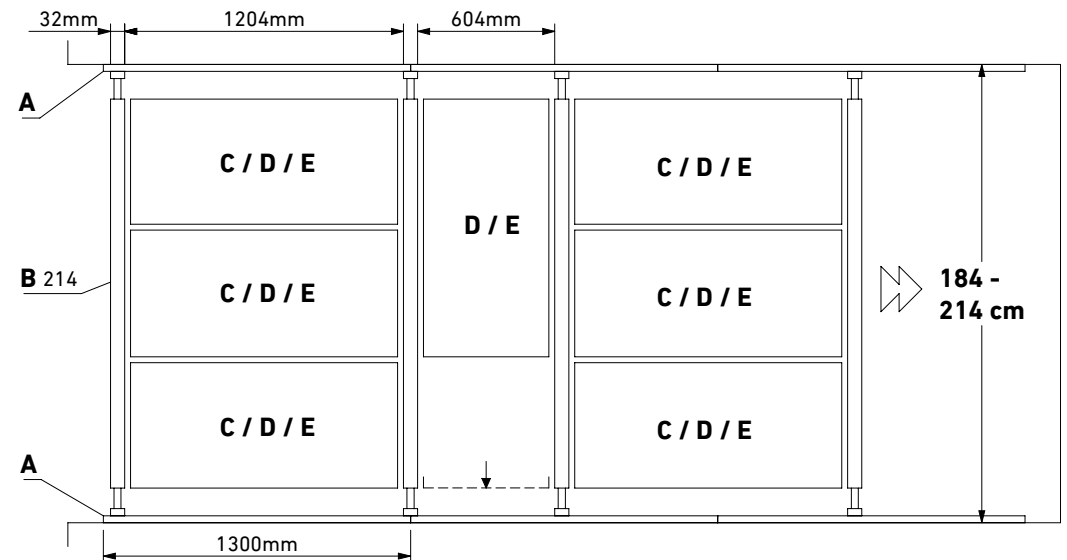

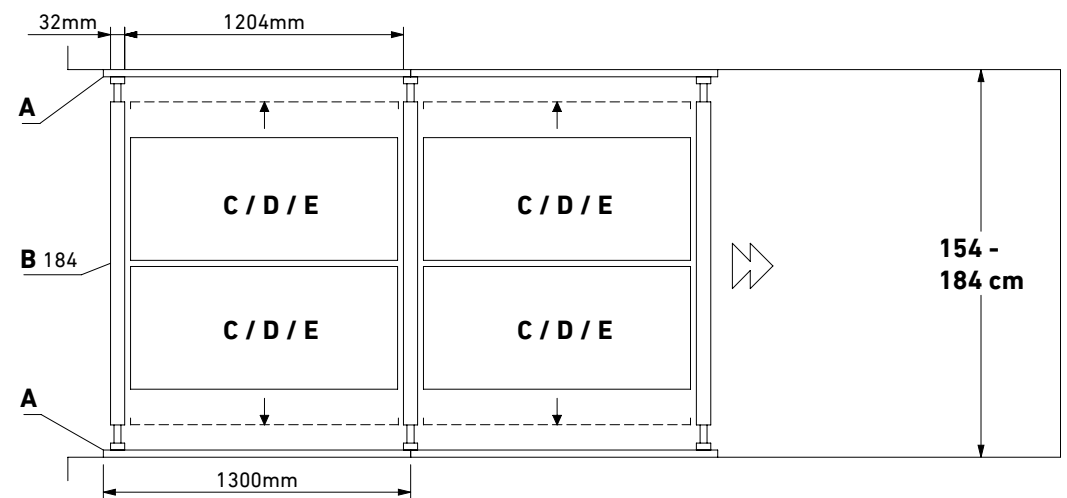

A1

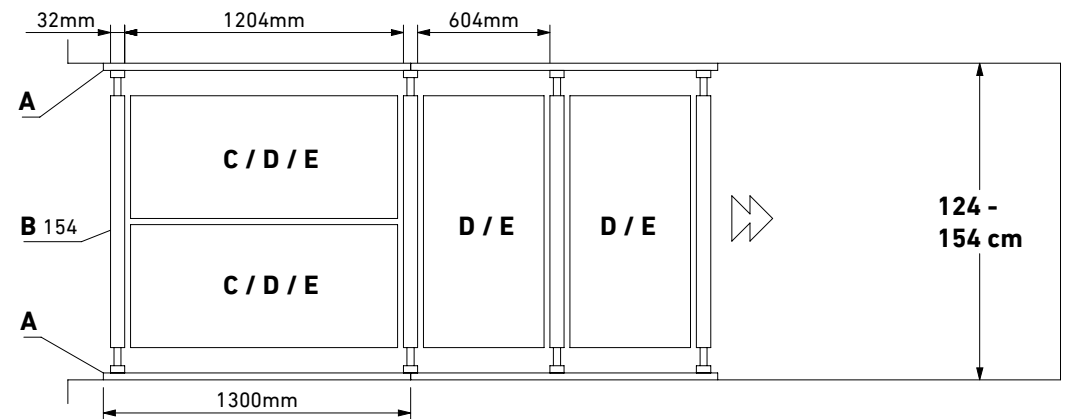
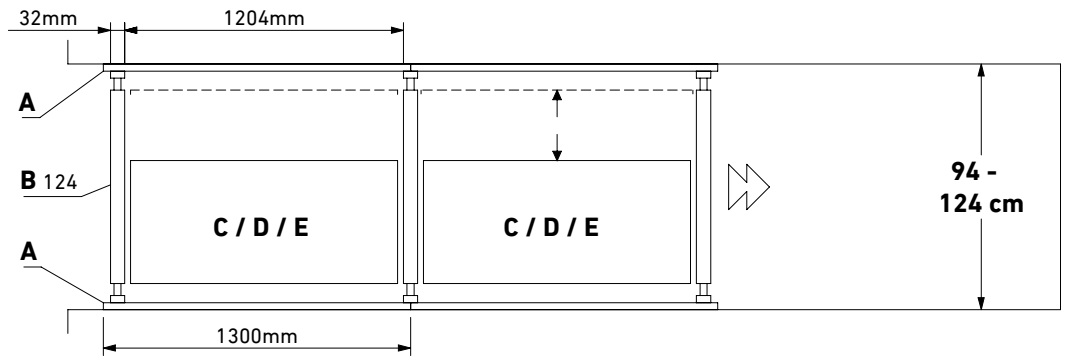
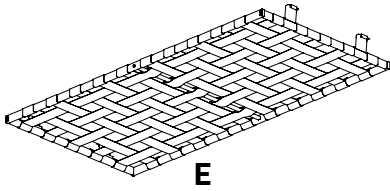
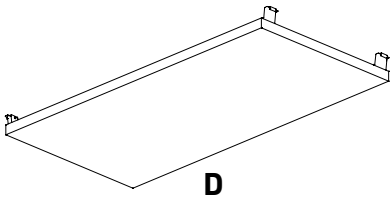
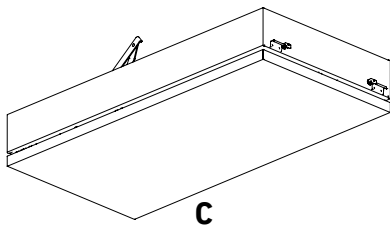
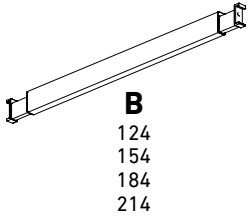
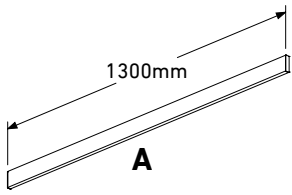
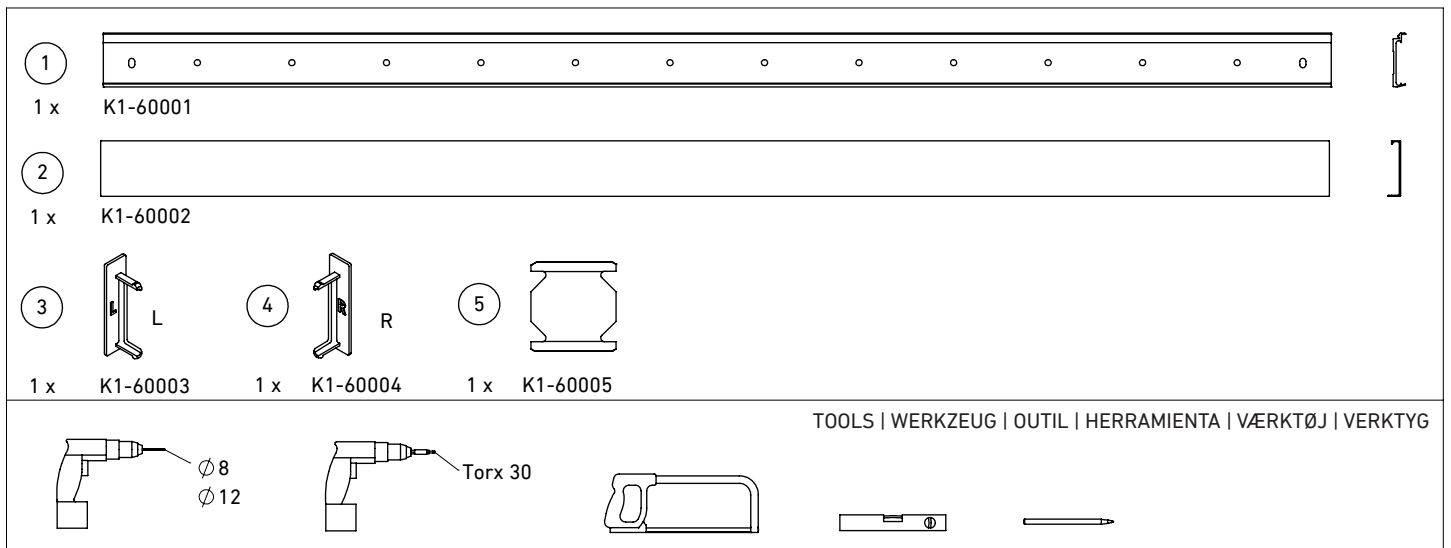
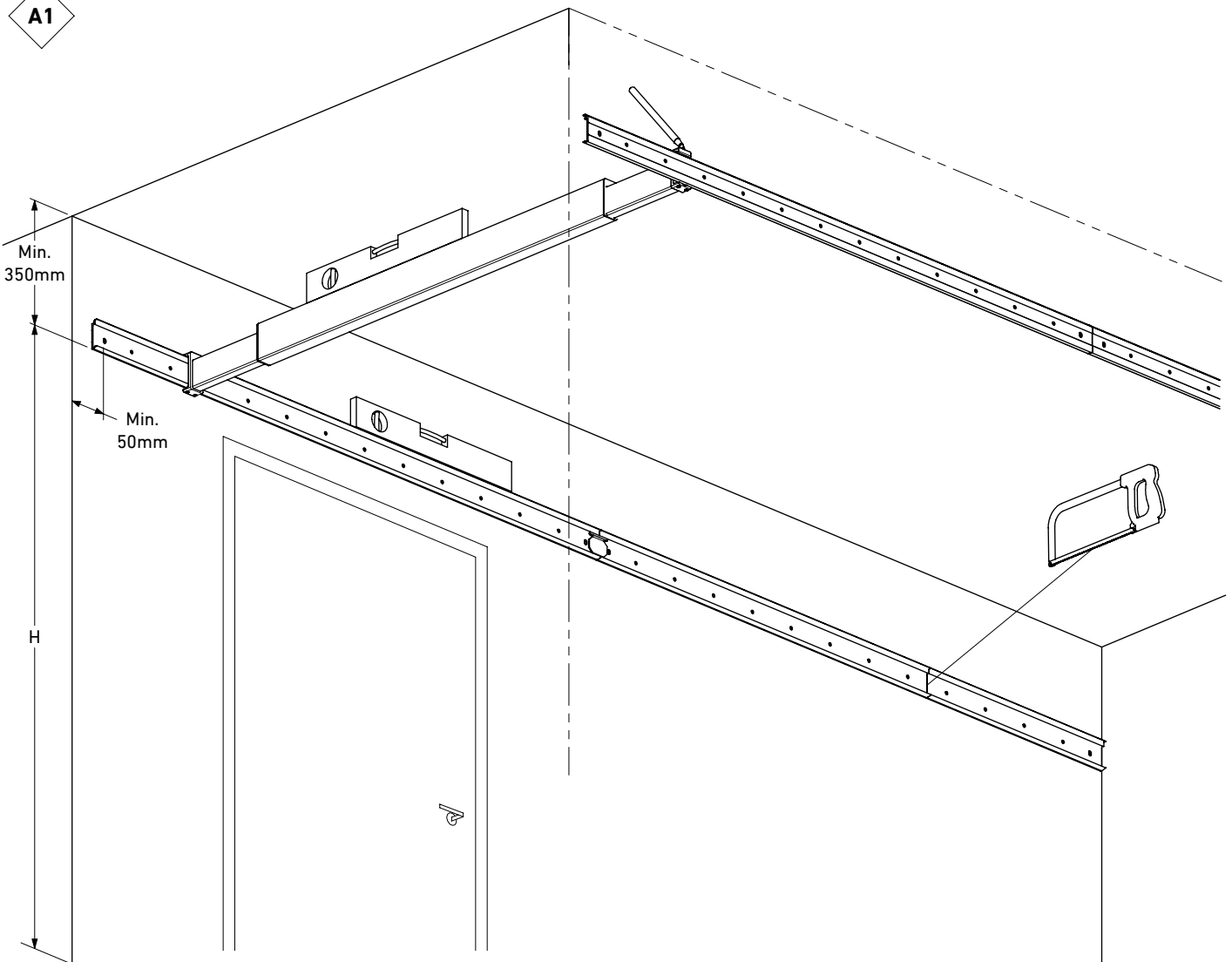

GB A minimum gap of 350 mm is recommended from the ceiling to the underside of the wall rail in order to mount storage modules.

DE Zur Montage von Aufbewahrungsmodulen wird ein Mindestabstand von 350 mm von der Decke bis zur Unterseite der Wandschiene empfohlen.

FR Pour monter des modules de rangement, il est conseillé de laisser au minimum 350 mm entre le plafond et le dessous du rail mural.

ES Para montar los módulos de almacenamiento, es necesaria una distancia mínima de 350 mm entre el techo y la parte inferior del riel de la pared.

DK For at montere opbevaringsmoduler, anbefales min. 350 mm fra loftet til undersiden af vægskinnen

SE Vid montering av förvaringsmoduler rekommenderas minst 350 mm från taket till undersidan av väggskenan.

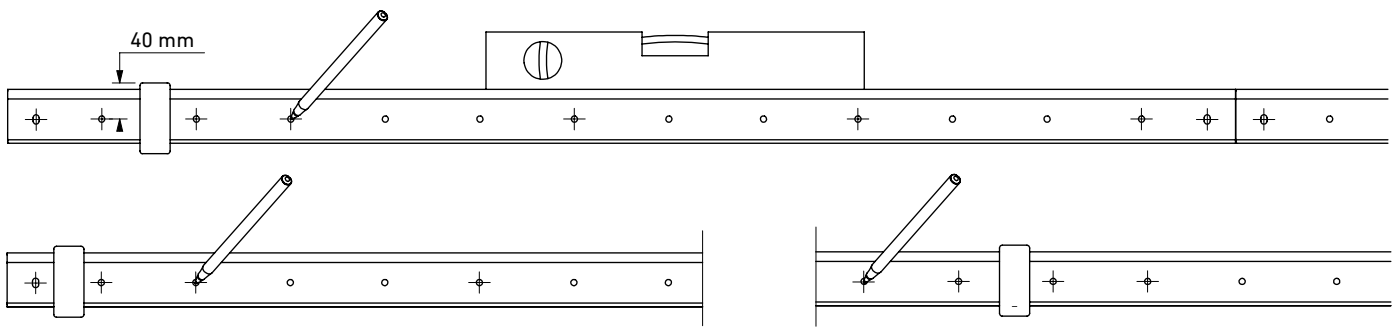

GB Determine the position of the beams and mark screwing holes. NOTE! Mark two holes on each side of one beam (B) then every third hole and the first and last hole in the wall rail. Screws must not be mounted closer than 50 mm from outer corners. Trim wall rails if necessary. An installation height of (H) of 210 cm is recommended for ease of use.

DE Die Lage der Balken festlegen und die Löcher markieren, durch die die Schrauben zu führen sind. Bitte beachten! 2 Löcher zu jeder Seite eines Balkens (B) markieren; danach jedes 3. Loch sowie das erste und letzte Loch in der Wandschiene markieren. Schrauben dürfen nicht näher als 50 mm von den Außenkanten entfernt befestigt werden. Ggf. die Wandschiene kürzen. Zur Erleichterung der Bedienung wird eine Einbauhöhe H von 210 cm empfohlen.

FR Déterminez l'emplacement des poutres et marquez les trous à percer. REMARQUE ! Marquez 2 trous de chaque côté d'une poutre (B), puis tous les 3 trous, ainsi que le premier et le dernier trou dans le rail mural. Les vis ne doivent pas être montées à moins de 50 mm des angles extérieurs. Raccourcissez éventuellement les rails muraux. Pour une utilisation facile, la hauteur d'installation recommandée est de 210 cm.

ES Determine la ubicación de las vigas y marque los orificios donde atornillar. ¡NOTA! Marque 2 orificios para cada lado de una viga (B) luego cada 3 orificios con el primero y el último orificio en el riel de la pared. Los tornillos no deben montarse a menos de 50 mm de las esquinas exteriores. Si es necesario acorte el riel de la pared. Para una fácil operación, se recomienda instalar a una altura H de 210 cm.

DK Bestem placering af beams og mærk de huller, der skal skrues igennem. OBS! Mærk 2 huller til hver side af én beam (B) derefter hver 3. hul samt det første og sidste hul i vægskinnen. Skruer må ikke monteres tættere end 50 mm fra udvendige hjørner. Afkort eventuelt vægskinne. For at opnå en let betjening, anbefales en installationshøjde H på 210 cm.

SE Bestäm bjälkarnas placering och märk ut hål för skruvarna. OBS! Markera två hål för varje sida av en bjälke (B), därefter vart tredje hål samt det första och sista hålet i väggskenan. Skruvarna får inte monteras närmare än 50 mm från ytterhörnen. Korta eventuellt av väggskenan. För smidig användning rekommenderas en installationshöjd H på 210 cm.

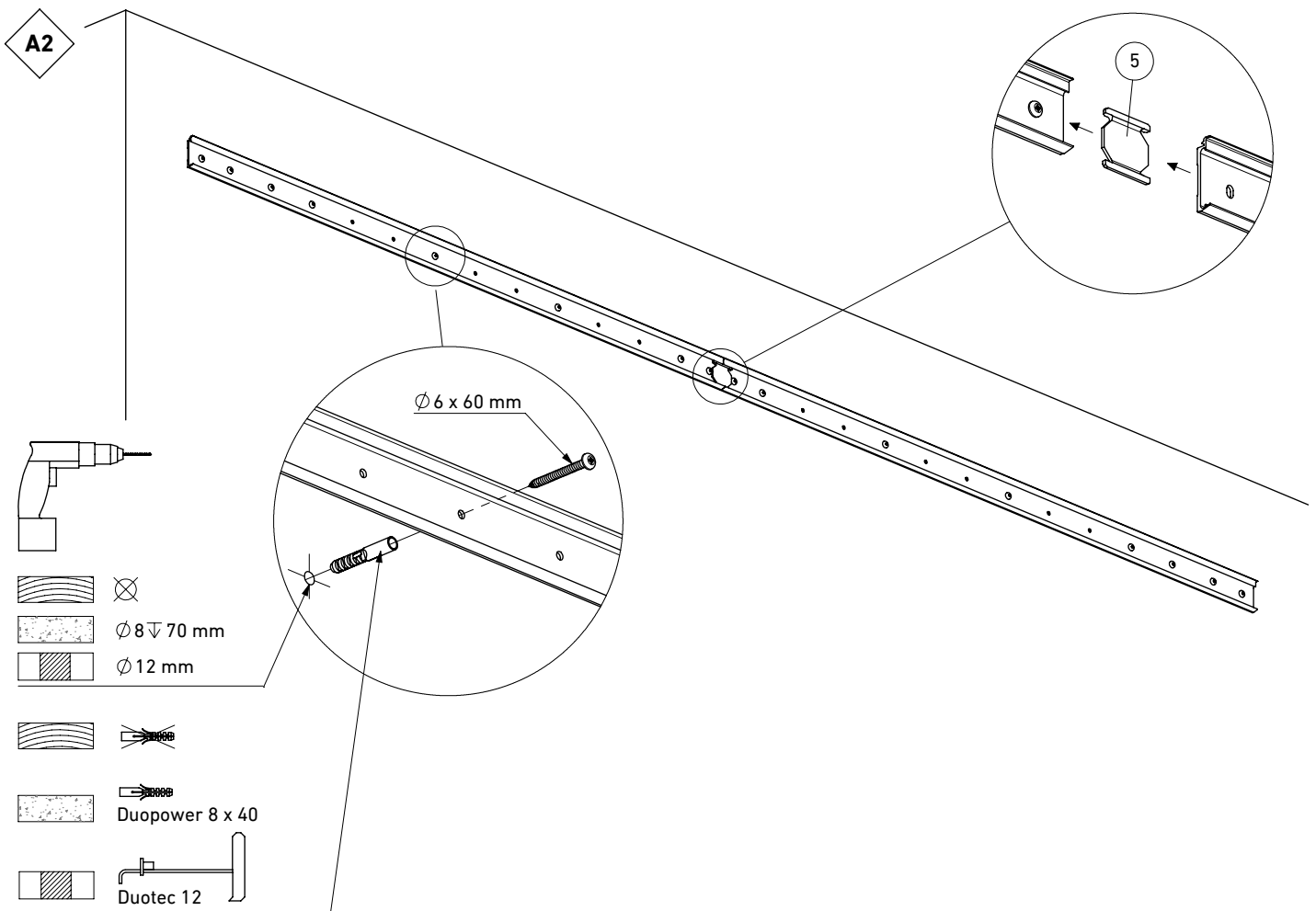

GB It is important to use the correct type of screw/Rawlplug for the wall in question. When installing screws directly into wooden walls, a minimum of 30 mm of wood is required, otherwise use Duotec 12. Avoid drilling through power cables or water pipes.

DE Es müssen unbedingt Schrauben/Dübel verwendet werden, die der Wand entsprechen. Bei der Befestigung von Schrauben direkt in einer Holzwand muss die Wandstärke min. 30 mm betragen; andernfalls müssen Kippdübel des Typs Duotec 12 verwendet werden. Das Bohren in Stromkabel oder Wasserleitungen vermeiden.

FR Il est important d'utiliser les types de vis/chevilles qui correspondent aux murs. Lors de l'installation de vis directement dans un mur en bois, il doit y avoir un minimum de 30 mm de bois, sinon vous devez utiliser Duotec 12. Évitez de percer dans des câbles électriques ou des conduites d'eau.

ES Es importante utilizar el tipo de tornillos / tarugos que se ajustan a las paredes. Cuando instale los tornillos directamente en la pared de madera, deberá haber un mínimo de 30 mm de madera, de lo contrario necesitará Duotec 12. Evite perforar cables eléctricos o tuberías de agua.

DK Vigtigt at anvende de typer af skrue/rawlplugs, der passer til væggene. Ved montage af skrue direkte i trævæg skal der være minimum 30 mm træ, ellers skal man bruge Duotec 12. Undgå at bore i el-kabler eller vandrør.

SE Det är viktigt att använda skruv- eller pluggtyper som passar för väggarna. Vid montering av skruvar direkt i trävägg måste träjockleken vara minst 30 mm, annars bör man använda Duotec 12. Undvik att borra i elkablar eller vattenledningar.

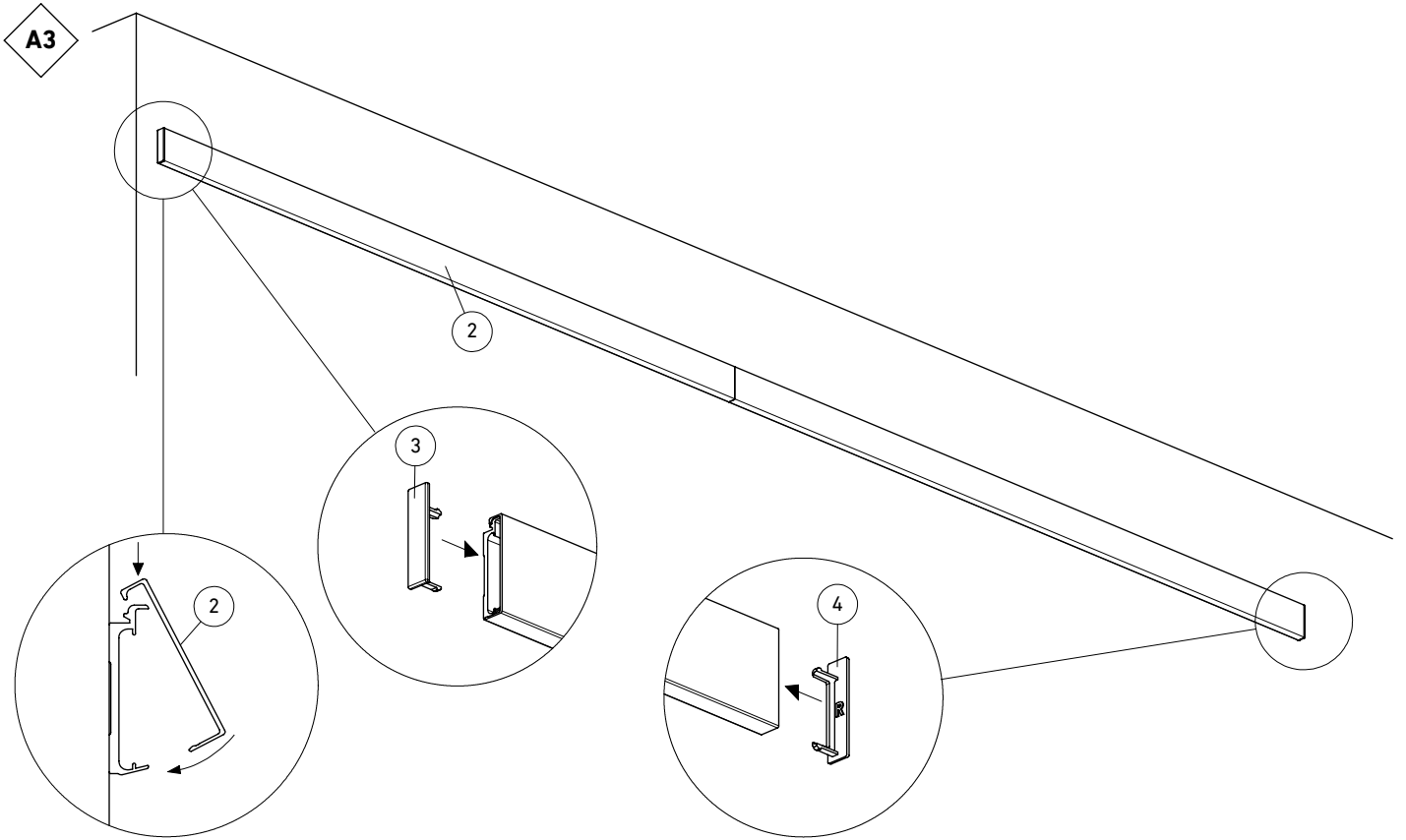

BEAM-IT-UP | BEAM | TRÄGER | POUTRE | VIGA | 124 | 154 | 184 | 214

	G		TOOLS WERKZEUG OUTIL HERRAMIENTA VÆRKTØJ VERKTYG 3 mm 5 mm 	
		G		
	76001	94 - 124 cm		Beam 124
	76011	124 - 154 cm		Beam 154
	76021	154 - 184 cm		Beam 184
76031	284 - 214 cm	Beam 214		

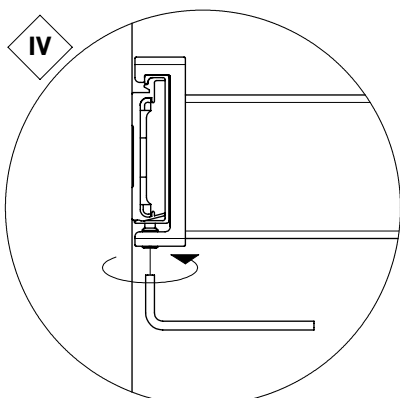
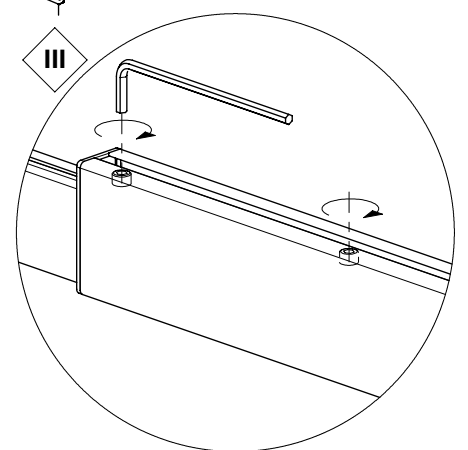
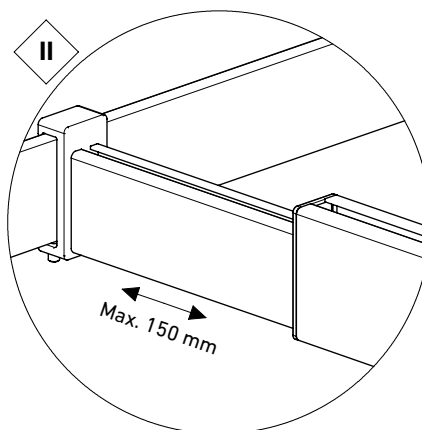
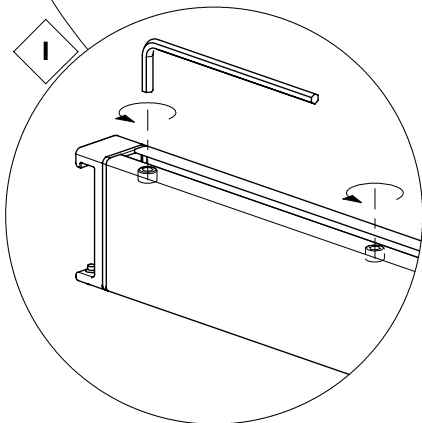
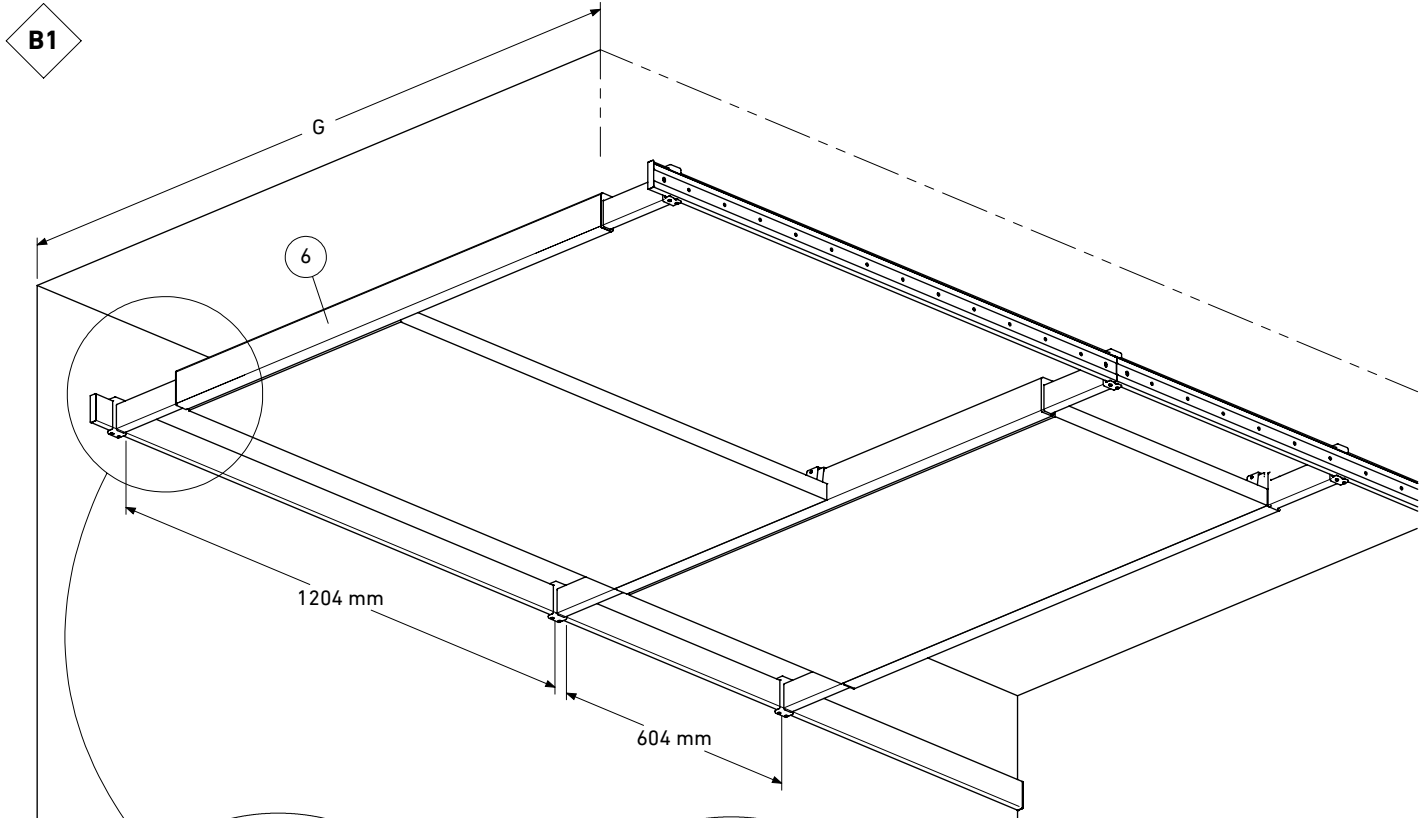

GB Pinol screws should not be tightened until after modules C, D and E are mounted.

DE Nach Montage der Module C, D, E die Madenschrauben nachziehen.

FR Les vis de fixation sont serrées après le montage des modules C, D, E

ES Los tornillos de contrapunto se aprietan luego de montar los módulos C, D, E.

DK Pinolskrueerne spændes efter, at modulerne C, D, E er monteret

SE Dra åt stoppskruvarna efter att modulerna C, D och E har monterats.